



YARD FORCE®

LAWN & GARDEN EQUIPMENT

GM B41A

XSZ40G

FR

TONDEUSE À GAZON THERMIQUE

Consignes d'origine

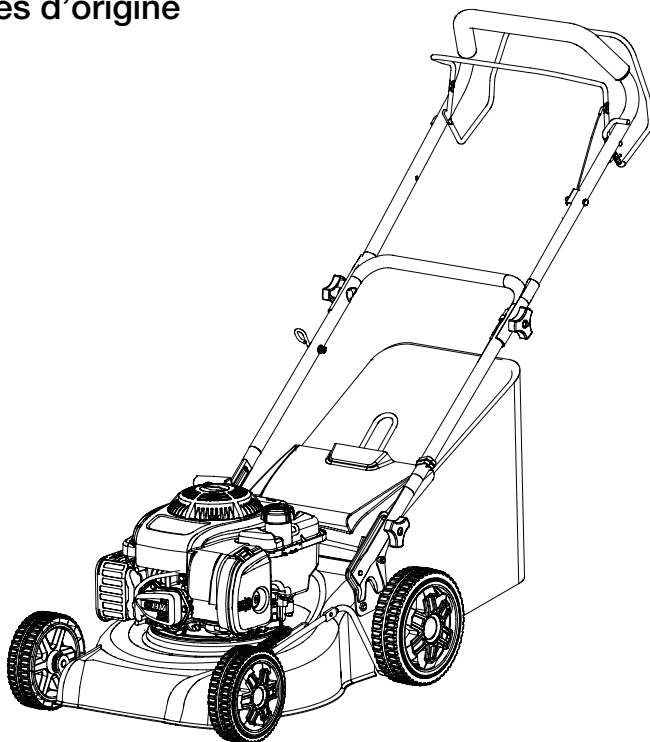

LISEZ ET COMPRENEZ LA NOTICE D'UTILISATION.

Conservez toutes les consignes de sécurité et toutes les instructions pour consultation ultérieure.



Lisez attentivement cette notice avant d'assembler et d'utiliser la Tondeuse à Gazon Thermique. Il est dangereux d'utiliser ce produit sans se familiariser au préalable avec ces consignes.

Conservez cette notice dans un endroit sûr et accessible pour toute consultation ultérieure.

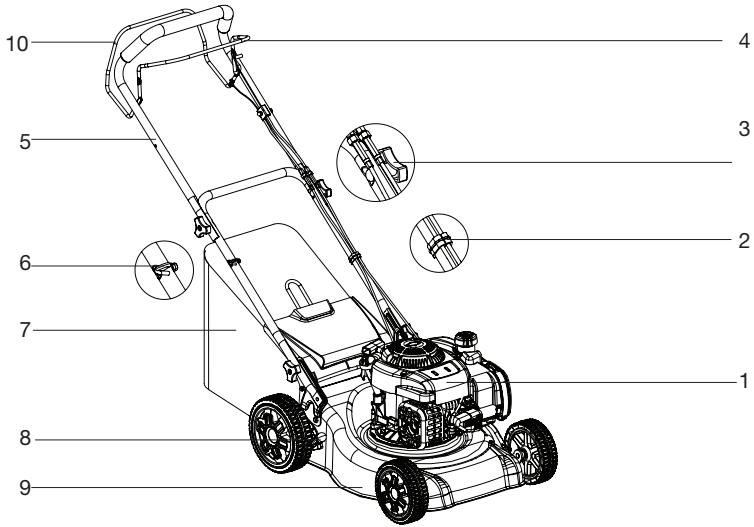
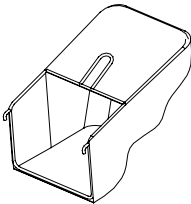
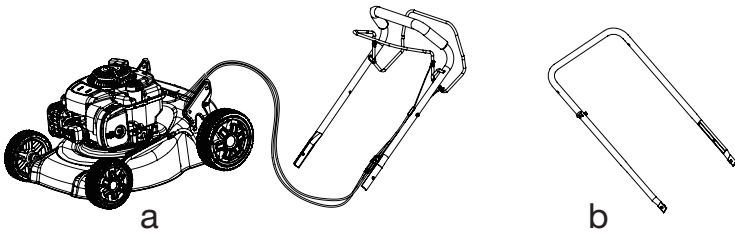
A**B**

c

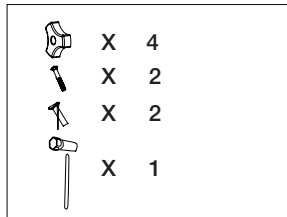

d



e

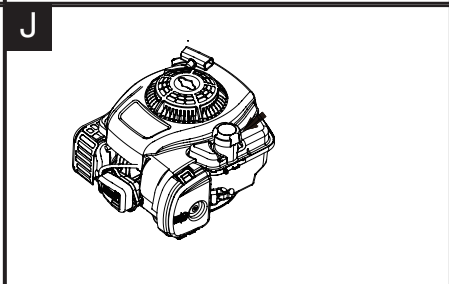
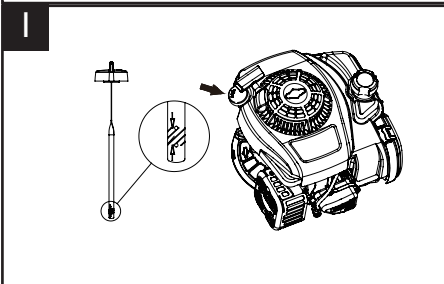
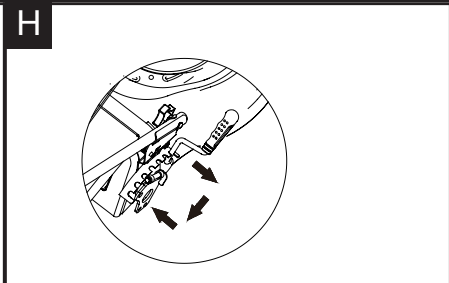
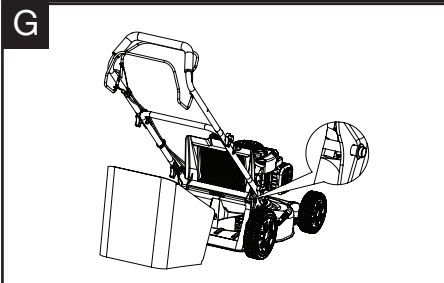
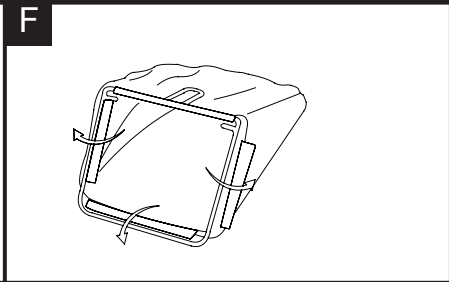
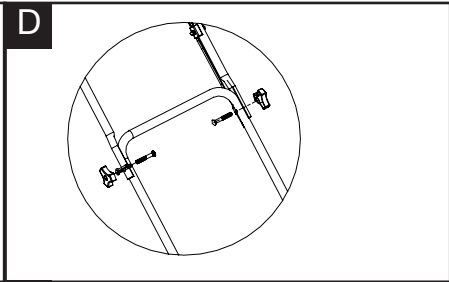
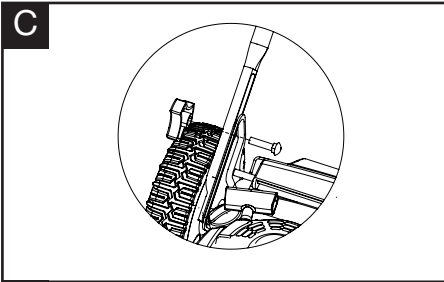

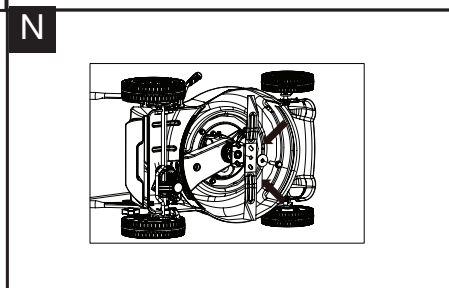
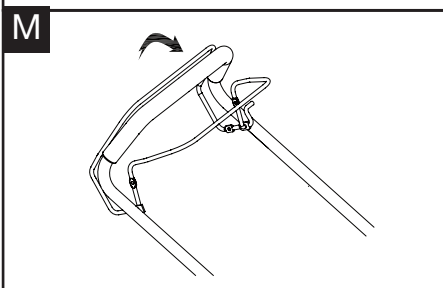
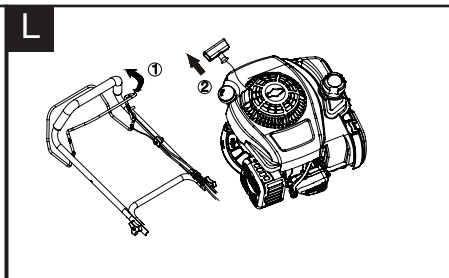
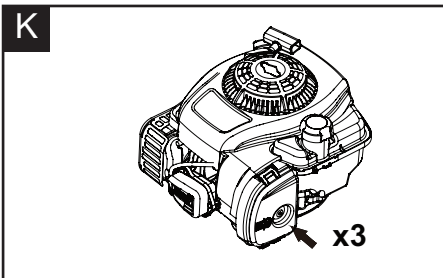

TABLE DES MATIÈRES

Domaine d'utilisation	07
Consignes de sécurité générales	07
Consignes de sécurité spécifiques au produit	11
Symboles	14
Spécifications techniques	17
Description du produit	18
Installation	19
Utilisation	20
Entretien et rangement	24
Dépannage	28
Déclaration CE	29

DOMAINE D'UTILISATION

La machine est uniquement destinée à tondre les pelouses et le gazon pour un usage domestique. Cette machine n'est pas adaptée à une utilisation commerciale. Une utilisation commerciale annule la garantie.

Toute utilisation autre que celle spécifiquement autorisée dans ces instructions risque d'endommager la machine et représenter un sérieux danger pour l'utilisateur.

La machine est destinée à être utilisée par des adultes. Les personnes qui ne sont pas familières avec les consignes d'utilisation et les enfants ne doivent pas utiliser la machine.

L'opérateur ou l'utilisateur est responsable en cas d'accidents ou de dommages impliquant d'autres personnes ou biens.

CONSIGNES DE SÉCURITÉ GÉNÉRALES



AVERTISSEMENT ! Lisez toutes les mises en garde, consignes de sécurité et instructions.

Ne pas respecter les mises en garde, les consignes de sécurité et les instructions peut entraîner un choc électrique, un incendie et/ou des blessures graves.



AVERTISSEMENT ! Lisez toutes les mises en garde, consignes de sécurité et instructions désignées par ce symbole.

Conservez toutes les consignes de sécurité et toutes les instructions pour consultation ultérieure.

Veillez toujours à ce que toute personne devant utiliser cet outil ait une connaissance parfaite du contenu de cette notice d'utilisation avant d'assembler, d'entretenir ou d'utiliser l'outil.

Effectuez les opérations d'assemblage exclusivement de la manière décrite dans cette notice d'utilisation. Ne pas respecter cette mise en garde peut engendrer de graves

CONSIGNES DE SÉCURITÉ GÉNÉRALES

blessures, la mort ou la détérioration de l'outil.
Faites toujours attention quand vous retirez l'emballage pour éviter de vous blesser ou d'endommager l'outil.

IMPORTANT! Avant d'assembler la machine, vérifiez que toutes les pièces mentionnées dans le manuel sont présentes. Inspectez toutes les pièces pour détecter d'éventuels dommages. N'assemblez pas la machine si vous remarquez des composants endommagés.

REMARQUE: Cette tondeuse à gazon est conforme à la Directive sur le bruit 2000/14/CE.

1. Conservez ce manuel d'utilisation et d'entretien dans un lieu sûr pour toute consultation ultérieure.
2. Lisez attentivement le mode d'emploi. Familiarisez-vous avec les commandes et le mode d'utilisation correct de l'appareil.
3. Ne laissez jamais des enfants ou des personnes n'ayant pas lu ces instructions utiliser la tondeuse à gazon. Les réglementations locales peuvent restreindre l'âge de l'opérateur.
4. Ne tondez jamais quand des personnes, notamment des enfants ou des animaux, sont à proximité. Gardez à l'esprit que l'opérateur ou l'utilisateur est responsable en cas d'accidents ou de dommages causés à d'autres personnes ou à leurs biens.
5. Cet appareil n'est pas conçu pour être utilisé par des personnes (y compris les enfants) dont les capacités physiques, mentales ou sensorielles sont réduites ou manquant d'expériences et de connaissances, sauf

CONSIGNES DE SÉCURITÉ GÉNÉRALES

si une personne responsable de leur sécurité leur a donné des instructions concernant l'utilisation de l'appareil ou les surveille pendant son utilisation.

6. Ne touchez jamais une lame en rotation.

Sécurité des personnes

1. **Pendant la tonte, portez toujours un pantalon long et des chaussures protectrices.** N'utilisez pas l'équipement pieds nus ou en portant des sandales ouvertes.
2. **Inspectez minutieusement la zone où la machine doit être utilisée et retirez-en tout ce qui pourrait être projeté par la machine.**
3. **Le carburant est hautement inflammable ; stockez-le dans des bidons spécifiquement conçus pour cet effet.**
 - a) Remplissez le réservoir de carburant exclusivement à l'extérieur et ne fumez pas pendant son remplissage.
 - b) Ajoutez du carburant avant de démarrer le moteur. N'ouvrez jamais le bouchon du réservoir de carburant ou n'ajoutez jamais de carburant quand le moteur est en marche ou quand il est chaud.
 - c) Si de l'essence a été renversée, n'allumez surtout pas le moteur, mais éloignez la machine de l'endroit où l'essence a été renversée et veillez à ne provoquer aucune étincelle ou flamme tant que les vapeurs d'essence ne se sont pas dissipées.
 - d) Refermez complètement tous les bouchons des bidons et réservoirs.

CONSIGNES DE SÉCURITÉ GÉNÉRALES

4. Remplacez les silencieux défectueux.
5. Avant utilisation, inspectez toujours visuellement les lames, les boulons de lame et l'unité de coupe pour vous assurer qu'ils ne sont pas usés ou endommagés. Remplacez toutes les lames ou boulons simultanément quand une pièce est usée ou endommagée, afin de préserver l'équilibre de l'outil.

Sécurité d'utilisation

1. Ne faites pas fonctionner le moteur dans un espace confiné, car cela crée un risque d'accumulation de monoxyde de carbone qui est un gaz mortel.
2. Tondez exclusivement à la lumière du jour ou sous une lumière artificielle suffisante.
3. Dans la mesure du possible, n'utilisez pas l'outil sur de l'herbe mouillée.
4. Soyez toujours en appui sur vos pieds dans les pentes.
5. Ne courez jamais avec la tondeuse. Marchez uniquement.
6. Tondez perpendiculairement à la pente, jamais vers le haut ou vers le bas.
7. Soyez extrêmement vigilant quand vous changez de direction sur les pentes.
8. Ne tondez pas sur des pentes excessivement abruptes.
9. Soyez extrêmement vigilant quand vous faites demi-tour ou quand vous tirez l'outil vers vous.
10. Arrêtez la lame si la tondeuse à gazon doit être inclinée pour traverser des surfaces autres que de l'herbe ou lors de son transport de et vers la zone à tondre.
11. N'utilisez jamais la tondeuse à gazon si l'un de ses boucliers de protection est défectueux ou si l'un de ses dispositifs de sécurité n'est pas assemblé, par exemple les déflecteurs et/ou le bac de ramassage.
12. Ne modifiez pas les réglages du moteur et ne

CONSIGNES DE SÉCURITÉ SPÉCIFIQUES AU PRODUIT

mettez pas le moteur en surrégime.

13. **Démarrez le moteur précautionneusement en respectant les instructions et en maintenant vos pieds bien éloignés de la lame.**
14. **N'inclinez pas la tondeuse à gazon lors du démarrage du moteur.**
15. **Ne démarrez pas le moteur sans le bac de ramassage en place.**
16. **Ne placez pas vos mains ou vos pieds près ou sous les pièces rotatives. Ne vous positionnez jamais devant le canal d'éjection.**
17. **Ne soulevez jamais et ne portez jamais une tondeuse à gazon quand son moteur est allumé.**
18. **Éteignez le moteur, débranchez le connecteur du fil de bougie, vérifiez que toutes les pièces mobiles se sont complètement arrêtées :**
 - a. Avant d'éliminer un bourrage ou de déboucher le canal d'éjection.
 - b. Avant d'inspecter, de nettoyer ou de travailler sur la tondeuse à gazon.
 - c. Après avoir heurté un objet étranger, inspectez la tondeuse à gazon pour vérifier qu'elle n'a pas été endommagée et faites effectuer toute réparation nécessaire avant de la redémarrer et de la réutiliser.
 - d. Si la tondeuse à gazon commence à vibrer anormalement: inspectez-la immédiatement.
19. **Éteignez le moteur, débranchez le connecteur du fil de bougie et vérifiez que toutes les pièces mobiles se sont complètement arrêtées avant d'ajouter du carburant.**

Entretien et stockage

1. Veillez à ce que tous les écrous, vis et boulons restent serrés pour garantir que l'outil est en état de marche en toute sécurité.
2. Ne rangez jamais l'outil avec son réservoir contenant de l'essence dans un bâtiment où les vapeurs d'essence peuvent entrer en contact avec une flamme nue ou une étincelle.
3. Attendez que le moteur ait refroidi avant de ranger l'outil dans un endroit clos.
4. Pour réduire le risque d'incendie, maintenez le moteur, le silencieux et la zone de stockage d'essence exempts d'herbe, de feuilles ou d'une quantité excessive de graisse.
5. Inspectez fréquemment le bac de ramassage pour vérifier qu'il n'est ni usé ni détérioré.
6. Par sécurité, les pièces usées ou endommagées doivent toujours être changées.
7. S'il est nécessaire de vider le réservoir de carburant, cela doit être fait à l'extérieur des bâtiments.

Symboles de sécurité

L'objectif des symboles de sécurité est d'attirer votre attention sur des dangers potentiels. Vous devez lire attentivement et comprendre entièrement les symboles de sécurité et leurs explications. Les symboles de mise en garde ne permettent pas par eux-mêmes d'éliminer les dangers. Les consignes de sécurité et les instructions ne se substituent pas à des mesures appropriées de prévention des accidents.

AVERTISSEMENT : Lisez et comprenez impérativement toutes les instructions de sécurité fournies dans la notice d'utilisation, y compris tous les symboles de mise en garde de sécurité tels que « **DANGER** », « **AVERTISSEMENT** » et « **ATTENTION** » avant d'utiliser cet outil. Ne pas respecter toutes les instructions listées dans cette notice d'utilisation peut conduire à un choc électrique, un incendie et/ou des blessures corporelles graves.

SYMBOLE DE MISE EN GARDE DE SÉCURITÉ :

Indique : **DANGER**, **AVERTISSEMENT** ou **ATTENTION**.
Peut être utilisé en conjonction d'autres symboles ou pictogrammes.

Signification des symboles

Cette page décrit des symboles de sécurité pouvant être présents sur ce produit. Lisez, comprenez et respectez toutes les instructions présentes sur l'outil avant d'essayer de l'assembler et de l'utiliser.

SYMBOLES



Veillez lire attentivement toutes les instructions de sécurité et de fonctionnement avant d'utiliser la machine. Lire la notice d'utilisation avant d'utiliser la tondeuse à gazon.



Tenez les tiers éloignés, en particulier les enfants et les animaux de compagnie.



Faites attention aux lames tranchantes, retirez le fil de la bougie avant l'entretien



Aucune flamme nue ne doit être présente à proximité.



Des protections adaptées pour les oreilles, les yeux et la tête (EPI) doivent être portées.



Ajoutez de l'huile moteur.
Utilisez exclusivement de l'essence sans plomb.



Les surfaces chaudes peuvent brûler les mains !



Avertissement ! Les gaz d'échappement de la tondeuse à gazon contiennent des substances toxiques. Ne faites pas tourner le moteur dans des endroits clos ou mal ventilés.

SYMBOLE



La lame continue de tourner pendant un certain temps après l'arrêt de la machine. Ne touchez pas la lame tant que les composants de la machine ne se sont pas tous complètement arrêtés.



Ce produit est conforme aux directives européennes applicables et a subi un test de conformité avec les directives en question.



Données de niveau sonore (96 dB), conformément à la directive 2000/14/CE.

SPÉCIFICATIONS TECHNIQUES

Modèle	XSZ40G/GM B41A
Type de moteur	B&S300 monocylindrique à 4 temps
Cylindrée du moteur	125cm ³
Puissance du moteur	1,8kW
Vitesse moteur max.	3000r/min
Largeur de coupe	41cm
Capacité du bac de ramassage	45L
Démarrage	T.C.I
Capacité du réservoir de carburant	0.8L
Capacité du réservoir d'huile	0.47L
Niveau de puissance acoustique mesuré	91.6 dB(A) K=3dB(A)
Niveau de puissance acoustique garanti	96 dB(A)
Vibrations	La gauche 4.25m/s ² / Droite 4.28m/s ² k=1.5m/s ²
Type de bougie	QC12YC
Poids net	22kg



AVERTISSEMENT: Selon la manière dont l'outil est réellement utilisé, la valeur des vibrations peut différer de la valeur totale déclarée ! Prenez des mesures appropriées pour vous protéger de l'exposition aux vibrations. Prenez en compte l'ensemble du processus de travail, y compris les moments où l'outil fonctionne à vide et ceux où il est éteint. Les mesures appropriées comprennent entre autres l'entretien et la maintenance réguliers de l'outil et de ses accessoires, le maintien des mains au chaud, des pauses régulières et la planification appropriée du travail.

DESCRIPTION DU PRODUIT

Description des pièces (Figure A)

1. Moteur B&S 300
2. Clip de câble
3. Bouton
4. Levier de démarrage/arrêt
5. Barre supérieure de guidon
6. Guide-corde
7. Bac de ramassage
8. Levier de réglage de la hauteur de coupe
9. Chassis
10. Levier d'autopropulsion

Inspecter les pièces fournies (Figure B)

Déballez soigneusement l'appareil et vérifiez qu'il est complet. Éliminez l'emballage comme il faut.

- a. Châssis principal de la tondeuse (avec barre supérieure de guidon)
- b. Barre inférieure de guidon
- c. Bac de ramassage
- d. Accessoires
- e. Notice



AVERTISSEMENT: Si des pièces sont endommagées ou manquantes, n'utilisez pas cet outil tant que toutes ces pièces n'ont pas été remplacées. Ne pas respecter cette mise en garde peut entraîner des blessures corporelles graves.



REMARQUE: Recyclez toujours l'emballage en respectant les réglementations locales de recyclage.

INSTALLATION

Assembler le guidon

1. Assemblez la barre inférieure du guidon sur l'outil avec une vis et un écrou de fixation de chaque côté. **(Figure C)**
2. Assemblez la barre supérieure du guidon sur la barre inférieure du guidon avec un levier de déverrouillage rapide de chaque côté. **(Figure D)**

Placer les clips de câble

Utilisez les clips de câble pour fixer le câble sur la barre inférieure du guidon. **(Figure E)**

Tondre avec le bac de ramassage d'herbe

1. Accrochez le bac de ramassage sur le châssis en accrochant tous les crochets de fixation en plastique. **(Figure F)**
2. Relevez le capot de sécurité avec une main et accrochez le bac de ramassage. **(Figure G)**
3. Relâchez le capot de sécurité pour bloquer le bac de ramassage en place.

Ajouter de l'huile moteur



IMPORTANT! Les procédures et réglages suivants doivent être effectués avant de démarrer le moteur. N'essayez pas d'effectuer ces réglages avec le moteur allumé.

Ce moteur est livré sans huile ou carburant, tout résidu d'huile provient de tests réalisés avant l'expédition.

Le moteur doit être rempli avec de l'huile et du carburant de grades appropriés avant d'être démarré.

Faire fonctionner le moteur avec un niveau d'huile insuffisant causera des dommages irréparables au moteur.

Utilisez toujours de l'huile détergente de haute qualité de grade SAE 30 (ou équivalente, par exemple 5W 30, souvent appelée huile 4-temps pour tondeuse à gazon). Utilisez exclusivement les additifs recommandés par le fabricant du moteur. Pour prolonger la durée de vie de votre moteur, il est important de changer l'huile après les 5 premières heures d'utilisation.

Contrôlez le niveau d'huile moteur avec le moteur à l'arrêt et la tondeuse placée sur une surface horizontale.

1. Retirez la jauge de contrôle de niveau de l'huile et essuyez-en l'huile avec un chiffon propre.
2. Réinsérez la jauge dans le réservoir d'huile et vissez-la.
3. Retirez la jauge et vérifiez le niveau d'huile. Le niveau d'huile doit être entre les marques Min. et Max. situées sur la jauge. Si le niveau d'huile se situe près du niveau inférieur, rajoutez l'huile recommandée (SAE30 ou équivalent) jusqu'au niveau supérieur. Ne remplissez pas trop. Essuyez toute éclaboussure d'huile. **(Figure I)**
4. Avant la première utilisation, ajoutez 0,5 litre d'huile (SAE 30).

Ajouter du carburant moteur (Figure J)



AVERTISSEMENT!

Faites le plein dans un endroit bien ventilé avec le moteur à l'arrêt. Ne fumez pas et prévenez toutes flammes ou étincelles dans la zone où vous faites le plein et dans la zone où vous stockez le carburant. Évitez tout contact répété ou prolongé avec la peau et toute inhalation des vapeurs.



ATTENTION !

Le carburant est très inflammable et il faut être très prudent lors de sa manipulation. Veillez à ce qu'il reste hors de portée des enfants.

1. Nettoyez la surface autour du bouchon du réservoir d'essence avant de le retirer. Vérifiez le niveau du carburant.
2. Faites le plein si le niveau du carburant est bas.
3. Utilisez toujours de l'essence sans plomb propre et fraîche et achetez du carburant en quantités pouvant être utilisées dans les 30 jours.

UTILISATION

Ne mélangez jamais l'huile et l'essence.

Remplissez toujours les réservoirs avec le plus grand soin pour éviter débordements ou éclaboussures et rappelez-vous de permettre l'expansion du carburant : le col du réservoir doit à tout moment rester vide.

Nettoyez tout débordement ou éclaboussure de carburant avant de démarrer le moteur.

Revissez bien le bouchon du réservoir de carburant après avoir fait le plein (à la force de la main uniquement).

Réglage de la hauteur de coupe. (Figure H)



AVERTISSEMENT !

La lame peut provoquer des blessures graves. Avant de régler la hauteur de coupe, arrêtez le moteur et attendez que la lame de la tondeuse s'arrête complètement.

1. Tirez le levier vers la roue, puis déplacez-le vers l'avant ou l'arrière pour régler la hauteur de coupe.
2. Sélectionnez une des 7 positions correspondant à la hauteur de coupe souhaitée.
3. Replacez le levier dans la plaque de sécurité.

REMARQUE : N'utilisez jamais la hauteur de coupe la plus basse lors de la première tonte de la saison ou dans des conditions de sécheresse. Seul un tiers de la hauteur du gazon doit être coupé dans ces cas-là.

Démarrage du moteur



AVERTISSEMENT!

Ne faites pas fonctionner la machine dans un endroit clos ou mal ventilé, car les gaz d'échappement contiennent des substances toxiques. Éloignez les mains, les pieds et les vêtements des pièces en mouvement de la machine. Le tuyau d'échappement et d'autres pièces de la machine deviennent chauds pendant l'utilisation. Veillez à ce que la lame soit bien fixée avant de démarrer le moteur.

1. Lors du démarrage du moteur à froid, appuyez sur la pompe d'amorçage 3 à 5 fois. **(Figure K)**

Appuyer trop de fois sur la pompe d'amorçage peut noyer le moteur.

REMARQUE : Lors du démarrage du moteur à chaud, il n'est pas nécessaire d'utiliser la pompe d'amorçage. Si le moteur s'arrête à cause d'un manque d'essence, rajoutez-en et appuyez sur la pompe d'amorçage 3 à 5 fois.

2. Levier de démarrage/arrêt

Tirez le levier de démarrage/arrêt vers vous. **(Figure L)**

3. Tirer la poignée de lanceur

Avec la main droite, tirez lentement mais fermement la poignée et la corde de lanceur depuis le guide-corde jusqu'à sentir une résistance, puis tirez vivement. Si le moteur ne démarre pas après avoir tiré trois fois, répétez la procédure de démarrage. Quand le moteur a démarré, ramenez doucement la poignée de lanceur jusqu'au guide-corde.

UTILISATION

Pour arrêter, relâchez la barre arrêt/démarrage.

Échec de démarrage

Si le moteur ne démarre pas après plusieurs tentatives de démarrage, le moteur peut être noyé par un excès de carburant.

Utilisez la procédure suivante pour nettoyer et démarrer un moteur noyé :

- Relâchez la barre arrêt/démarrage.
- Enlevez la bougie, séchez-la, puis réinstallez-la soigneusement à la main pour éviter d'endommager le filetage. Après avoir replacé la bougie, serrez-la en tournant de 1/8 à 1/4 de tour avec la clé à douille pour comprimer la rondelle.
- Tirez la barre arrêt/démarrage vers la poignée du haut.
- Faites fonctionner le démarreur comme décrit ci-dessus.

Utiliser la fonction d'autopropulsion

- Cette tondeuse à gazon est pourvue d'un système d'autopropulsion.
- Poussez le levier d'autopropulsion (à l'arrière) en direction du guidon et maintenez-le dans cette position. La tondeuse à gazon commence à avancer automatiquement. **(Figure M)**
- Pour arrêter le déplacement de la tondeuse, relâchez le levier d'autopropulsion.

Tondre avec un bac de ramassage de l'herbe

AVERTISSEMENT !

Respectez toujours strictement les procédures de sécurité lorsque vous utilisez la tondeuse à gazon.

Démarrez le moteur et laissez-le tourner.

Maintenez fermement la poignée supérieure et la barre arrêt/démarrage, puis déplacez-vous avec la tondeuse. Ne courez jamais avec la tondeuse. Soyez très prudent lorsque vous tondez un terrain non plat ou accidenté. Gardez des appuis stables.

Tondez en travers de la pente, jamais vers le haut ni vers le bas. Faites attention lorsque vous changez la direction de la tondeuse sur la pente. N'utilisez pas la tondeuse sur une pente d'inclinaison supérieure à 15°.

REMARQUE :

Un résultat meilleur est obtenu si l'herbe est sèche. L'herbe mouillée a tendance à obstruer la lame et le système de ramassage de l'herbe.

Le gazon pousse à différentes vitesses à différents moments de l'année. N'utilisez jamais la hauteur de coupe la plus basse lors de la première tonte de la saison ou dans des conditions de sécheresse. Ne coupez qu'un tiers de la hauteur du gazon.

Si la tondeuse à gazon ne ramasse pas correctement l'herbe tondue, il se peut que le canal d'éjection soit bouché, le bac d'herbe plein ou le dessous du châssis de la tondeuse obstrué.

Vider le bac de ramassage de l'herbe

Relevez le capot de sécurité d'une main et retirez le bac de ramassage en saisissant sa poignée de l'autre main. Pour garantir la sécurité, le capot de sécurité se rabat pour couvrir le bouchon de paillage dès que vous le relâchez.

UTILISATION

Videz le bac de ramassage d'herbe et remplacez-le. Si de l'herbe est coincée dans le canal d'éjection, nettoyez-le à l'aide d'une brosse à poils de nylon.

Tondre avec le bouchon de paillage

Pour utiliser la fonction paillage, retirez le bac de ramassage et insérez le bouchon de paillage en plastique dans le canal d'éjection arrière. Puis relâchez le capot de sécurité, il se rabat et recouvre le bouchon de paillage.

REMARQUE : Ne coupez ni une grande hauteur d'herbe ni de l'herbe mouillée pour garantir que l'herbe coupée puisse remplir la fonction mulching.

Entreposage de la tondeuse à gazon pendant de courtes périodes

Après avoir tondu, suivez les instructions listées ci-dessous avant d'entreposer la tondeuse à gazon :

- Laissez le moteur refroidir complètement.
- Veillez à ce que le bac à herbe soit vide.
- Nettoyez le dessous du châssis de la tondeuse.

Entreposez la tondeuse à gazon sur une surface plane, avec les 4 roues posées sur le sol. Entreposez-la dans un endroit sec et sûr, inaccessible aux enfants ou aux personnes qui ne savent pas s'en servir.

Entreposage de la tondeuse à gazon pendant des périodes prolongées



ATTENTION ! Ne videz pas le réservoir de carburant dans une zone close, près d'une flamme ou en fumant. Les vapeurs de carburant peuvent provoquer des explosions et incendies. Portez toujours l'outil avec une prise ferme (par exemple en utilisant ses poignées ou des zones d'adhérence).

Si la tondeuse à gazon doit être entreposée à la fin de la saison ou si elle ne doit pas être utilisée pendant une période de plus de 6 semaines, un entretien d'entreposage doit être effectué sur la tondeuse.

Les fluctuations de température provoquent de la condensation qui contamine le carburant et entraîne des problèmes au démarrage. La simple vidange du carburant de la tondeuse empêche cela.

Videz le réservoir de carburant avec une pompe d'aspiration à essence, si disponible. Démarrez le moteur et laissez-le fonctionner jusqu'à épuisement de tout le carburant restant. Changez l'huile à la fin de chaque saison. Pour cela, enlevez l'huile moteur usagée du moteur à chaud et remplacez-la avec de l'huile fraîche.

Retirez la bougie de la culasse. Remplissez le cylindre avec environ 20 ml d'huile fraîche. Tirez lentement la poignée du démarreur, ce qui baigne la paroi du cylindre avec l'huile, et revissez la bougie.

Nettoyez les ailettes de refroidissement du cylindre et du boîtier.

Veillez à nettoyer toute la tondeuse pour préserver la peinture.

Entreposez la tondeuse dans un endroit bien ventilé.

Programme d'entretien



AVERTISSEMENT !

Avant de basculer la tondeuse sur le côté, videz complètement le réservoir de carburant en utilisant une pompe d'aspiration à essence.

Ne retournez jamais la tondeuse à gazon.

Avant de commencer toute opération de maintenance, débranchez toujours la bougie.

Procéder à un entretien de routine correct sur votre tondeuse à gazon vous garantira des années d'utilisation optimale.

Conservez ces instructions pour vous y référer dans le futur.

Il est recommandé de se conformer au programme d'entretien suivant. Cela garantira le fonctionnement correct de la tondeuse à gazon et son utilisation en toute sécurité.

ENTRETIEN ET RANGEMENT

	Après chaque utilisation	Après 12 heures d'utilisation	Après 24 heures d'utilisation	Après 36 heures d'utilisation
Nettoyage	Nettoyer	Nettoyer	Nettoyer	Nettoyer
Filtre à air		Nettoyer	Nettoyer	Remplacer
Bougie d'allumage		Contrôler	Contrôler	Remplacer
Huile moteur	Contrôler	Contrôler	Contrôler	Contrôler
Lame	Contrôler	Contrôler	Contrôler	Remplacer

Nettoyage

1. Pour assurer une longue durée de vie et de bonnes performances de la tondeuse, il est important de la garder propre et bien lubrifiée. Veillez à ce que le canal soit propre et que le dessous du châssis soit exempt de débris humides.
2. Ne laissez pas de l'herbe coupée et d'autres débris sécher et se solidifier sur les surfaces de la tondeuse, car cela a un effet direct sur les performances de coupe et de ramassage de l'herbe. Veillez à ce que le dessous du châssis de la tondeuse à gazon soit propre et dégagé.
3. Ne nettoyez jamais une tondeuse à gazon avec un jet d'eau ou un nettoyeur à haute pression. Le moteur doit rester sec. N'utilisez pas de détergents ou de solvants agressifs, tels que des dégraissants à froid ou de l'éther de pétrole.

Nettoyage ou remplacement du filtre à air



AVERTISSEMENT !

Ne faites jamais fonctionner le moteur sans le filtre à air en place:

1. Desserrez l'attache qui retient le carter du filtre à air.
2. Ouvrez le carter et enlevez le filtre.
3. Pour enlever les débris, tapotez doucement le filtre contre une surface dure. Si le filtre est particulièrement sale, remplacez-le par un nouveau filtre.
4. Réinsérez le filtre.
5. Installez les languettes du carter dans les fentes.
6. Fermez le carter et sécurisez-le avec la fixation.

Nettoyage ou remplacement de la bougie

1. Une fois le moteur refroidi, retirez le dispositif de connexion de la bougie en exerçant une torsion. Retirez la bougie d'allumage en utilisant la clé à douille fournie.
2. Nettoyez la bougie avec une brosse métallique.
3. À l'aide d'une jauge d'épaisseur, réglez l'écart entre les deux électrodes à 0,45 - 0,61 mm.
4. Installez soigneusement la bougie d'allumage à la main pour éviter d'endommager le filetage.
5. Après avoir replacé la bougie, serrez-la à l'aide de la clé à douille pour comprimer la rondelle.

Changement de l'huile

Inclinez la tondeuse à gazon du côté du dispositif de remplissage de l'huile, préparez un récipient pour récupérer l'huile et retirez la jauge. Une fois l'huile vidangée, essuyez tous débordements ou éclaboussures.

Remplissez avec 500 ml d'huile SAE 30 ou d'huile de grade équivalent (SAE 5W/30, SAE 10W/30). Utilisez la jauge pour vérifier que le niveau d'huile est entre les marques Min. et Max. de la jauge.

Voir le paragraphe « Remplissage de l'huile moteur ». Ne remplissez pas trop.

Démarez le moteur et laissez-le tourner brièvement.

Arrêtez le moteur, attendez une minute et contrôlez le niveau d'huile. Rajoutez-en si nécessaire.

Remplacement de la lame (Figure N)



AVERTISSEMENT ! UTILISEZ DES GANTS.

Avant de retirer le bac de ramassage de l'herbe, arrêtez le moteur et attendez que la lame s'arrête complètement.

Vous aurez besoin de gants de jardinage (non fournis) et d'une clé à ergots pour enlever la lame.

Manipulez toujours la lame avec précaution comme son tranchant peut causer des blessures. Ne manipulez pas la lame directement avec la main.

Remplacez votre lame métallique après 36 heures de tonte ou 2 ans, selon la condition se réalisant en premier.

Vérifiez régulièrement votre lame. Si la tonte de votre gazon est médiocre, la lame peut être émoussée. Les lames endommagées entraînent non seulement une mauvaise tonte, mais aussi une vibration excessive et un fonctionnement non économique du moteur. Si la lame s'est trop usée et si elle est devenue marquée et émoussée, elle doit être remplacée ou aiguisée.

1. Basculez légèrement la tondeuse du côté du dispositif de remplissage de l'huile et accédez au-dessous du châssis.
2. Tenez la lame et dévissez le boulon de la lame dans le sens inverse des aiguilles d'une montre à l'aide d'une clé à ergots. Enlevez la rondelle et la lame.
3. Inspectez l'adaptateur de la lame à la recherche de dommages.
4. Installez une nouvelle lame, placez la lame sur les deux goujons de la bride de lame, puis remplacez la rondelle et le boulon.

Vérifiez que la rondelle est toujours légèrement bombée pour maintenir la pression sur le boulon et l'empêcher de se desserrer, gardant ainsi la lame fermement en place. Puis remplacez la rondelle (du bon côté) et le boulon.

Montez correctement la lame avec le marquage vers le haut et ses parties montantes se projetant dans le moteur, alignez les points d'appui correctement, puis placez le boulon et serrez-le bien.

Recyclage

- Déposez l'outil, les accessoires et l'emballage dans un centre de recyclage quand vous n'en avez plus besoin.
- Vidangez soigneusement le carburant et l'huile, puis apportez votre équipement dans un centre de recyclage. Les pièces en métal et en plastique utilisées peuvent être séparées par type afin de permettre leur recyclage.
- Apportez l'huile et le carburant résiduels dans un centre de recyclage. Ne les déversez pas dans les égouts.
- Contactez notre service client pour avoir plus d'informations.
- Les unités défectueuses qui nous sont retournées seront éliminées gratuitement.
- Ne jetez pas l'herbe tondue dans une poubelle, mais compostez-la ou répandez-la sous les arbustes et les arbres comme couche de paillis.
- Les produits chimiques contenus dans les batteries sont toxiques et corrosifs. Ne brûlez ou n'incinerez jamais des batteries usagées, car elles pourraient exploser.
- Les batteries usagées et mises au rebut renferment probablement une petite charge électrique et doivent être manipulées avec précaution. Recyclez toujours les batteries usagées conformément aux réglementations locales.

DÉPANNAGE



AVERTISSEMENT ! Éteignez toujours le moteur et débranchez le fil de bougie avant de commencer une inspection ou un réglage.

Si après un réglage ou une réparation du moteur, vous le laissez fonctionner quelques minutes, gardez à l'esprit que l'échappement et d'autres pièces deviendront très chauds.

Le tableau suivant fournit des solutions pour des problèmes communs rencontrés avec la tondeuse à gazon :

Problème	Cause possible	Solution
Quand l'outil est allumé, il est très bruyant et vibre fortement.	<ul style="list-style-type: none"> - Des vis sont desserrées. - Les fixations de lame sont desserrées. - La lame est déséquilibrée. 	<ul style="list-style-type: none"> - Inspectez les vis. - Inspectez les fixations de lame. - Changez la lame.
Le moteur ne démarre pas.	<ul style="list-style-type: none"> - Le levier de démarrage/arrêt n'est pas appuyé. - La pompe d'amorçage est vide. - La bougie d'allumage est défectueuse. - Le réservoir de carburant est vide. - Le moteur est noyé. 	<ul style="list-style-type: none"> - Appuyez sur le levier de démarrage/arrêt. - Appuyez 3 à 5 fois sur la pompe d'amorçage. - Changez la bougie. - Ajoutez du carburant. - Démontez la bougie et séchez-la.
Le fonctionnement du moteur est instable.	<ul style="list-style-type: none"> - Le filtre à air est encrassé. - La bougie d'allumage est encrassée. 	<ul style="list-style-type: none"> - Nettoyez le filtre à air. - Nettoyez la bougie d'allumage.
Les résultats de tonte sont inégaux.	<ul style="list-style-type: none"> - La lame est émoussée. - La hauteur de coupe est trop basse. 	<ul style="list-style-type: none"> - Affûtez la lame. - Réglez la hauteur appropriée.
Le ramassage de l'herbe est insatisfaisant.	<ul style="list-style-type: none"> - La hauteur de coupe est trop basse. - La lame est usée. - Le bac de ramassage est bouché. 	<ul style="list-style-type: none"> - Réglez la hauteur appropriée. - Changez la lame. - Enlevez tous les morceaux d'herbe accumulés.

DÉCLARATION DE CONFORMITÉ

Au vu des dispositions des directives du Conseil

Nous
SUMEC UK Co.,Ltd.
Unit A&B, Escrick Business Park
Escrick, York YO 19 6FD

Déclarons que le produit :

Description de l'outil : Tondeuse à Gazon Thermique
Type d'outil : XSZ40G / GM B41A
Fonction : Coupe d'herbe

Est conforme aux exigences en matière de santé et de sécurité des directives suivantes :

Directive Machine 2006/42/CE

Directive Compatibilité Électromagnétique 2014/30/UE

Directive émissions sonores dans l'environnement des matériels destinés à être utilisés à l'extérieur des bâtiments 2000/14/EG, amendée par 2005/88/EG

Procédure d'évaluation de la conformité selon l'annexe VI

Niveau de puissance acoustique mesuré : 91.6 dB(A)

Niveau de puissance acoustique garanti déclaré: 96 dB (A)

Organisme relatif notifié (NB no.1067):

AV Technology Ltd Unit 2 Easter Court Europa Boulevard Warrington, Cheshire, WA5 7ZB, United Kingdom

La réglementation relative aux émissions des engins mobiles non routiers (UE) 2016/1628 complétée par des règlements

Normes et spécifications techniques applicables :

EN ISO 14982:2009+A1:2018

EN ISO 5395-1:2013+A1:2018

EN 5359-2:2013/A1

Signataire autorisé

Date: 11.10.2018

Signature: _____



Lieu: York

Nom: Mariana Hall

Directrice générale

SUMEC UK

Unit A&B Escrick Business Park

Escrick, York

YO19 6FD

